

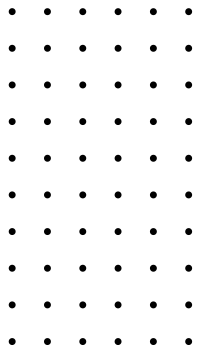

CƯỜNG PHÁT

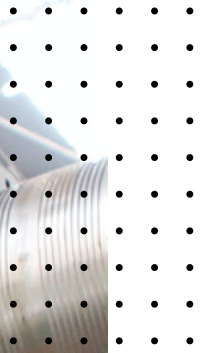

CÔNG TY TNHH THƯƠNG MẠI CƠ KHÍ CƯỜNG PHÁT

www.cuongphatmtc.com

MỤC LỤC

Giới thiệu	03
Thiết bị gia nhiệt hồ bơi	04-05
Két làm mát dầu	06-07
Két làm mát không khí	08-09
Thiết bị thủy lực	10-11
Máy móc cơ khí	12
Công cụ dụng cụ	13
Dụng cụ cắt gọt kim loại	14
Nhóm vật tư tiêu hao	15

GIỚI THIỆU

CÔNG TY TNHH THƯƠNG MẠI CƠ KHÍ CƯỜNG PHÁT là một trong những công ty hàng đầu trong lĩnh vực sản xuất thiết bị trao đổi nhiệt (Bộ làm mát không khí, bộ làm mát dầu, bộ gia nhiệt nước nóng...) và cung cấp vật tư thiết bị cơ khí cho các nhà máy sản xuất công nghiệp.

Đội ngũ kỹ sư và công nhân viên có kinh nghiệm lâu năm trong ngành cơ khí, cam kết cung cấp các sản phẩm và dịch vụ chất lượng, đảm bảo đáp ứng được yêu cầu khắt khe của quý khách hàng.

CƯỜNG PHÁT MTC lấy tiêu chí “Chất lượng cho bạn, uy tín cho chúng tôi”. Với nỗ lực hướng đến sự năng động, sáng tạo và uy tín chất lượng trong từng sản phẩm, chúng tôi tin tưởng có thể đáp ứng mọi nhu cầu chất lượng và đa dạng từ khách hàng. Góp phần vào sự thành công của quý khách hàng là niềm vinh hạnh của công ty. Vì vậy chúng tôi rất mong có cơ hội hợp tác và góp phần vào sự phát triển của quý khách hàng.

CẤU TRÚC PHÒNG BAN - NHÂN SỰ CƯỜNG PHÁT MTC

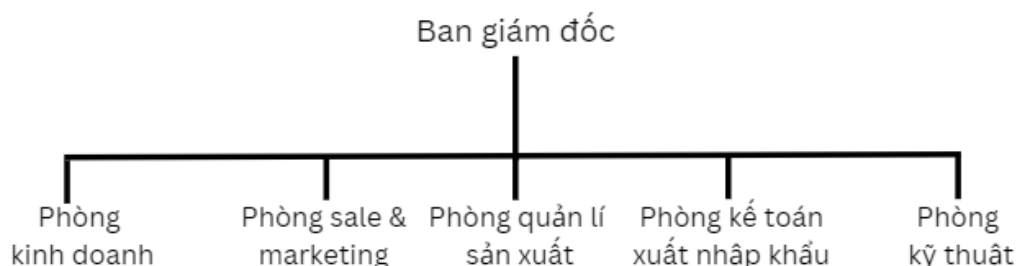

Năng lực sản xuất và cung cấp sản phẩm

Thiết kế, sản xuất thiết bị trao đổi nhiệt

- Bộ làm mát không khí động cơ, máy phát.
- Bộ làm mát dầu thủy lực.
- Bộ gia nhiệt nước nóng bồn tắm, bể bơi.

Cung cấp máy móc thiết bị vật tư cơ khí

- Thiết bị cào kích thủy lực hãng Forte- Đài Loan, Plarad- Đức.
- Máy móc cơ khí: máy khoan từ Cptools- Trung Quốc, máy đầm chèn đá Robel- Đức, máy kẹp ống Emeads- Trung Quốc.
- Dụng cụ cắt gọt kim loại: mũi khoan từ Cptools- Trung Quốc, mũi khoan Dormer Pramet- Anh Quốc.
- Công cụ dụng cụ cầm tay HansTools- Đài Loan, Cptools- Trung Quốc, Tolsen- Trung Quốc.
- Vật tư kim khí: bulong ốc vít, giấy nhám, đá cắt, đá mài, lò xo, vòng phanh lỗ trục...

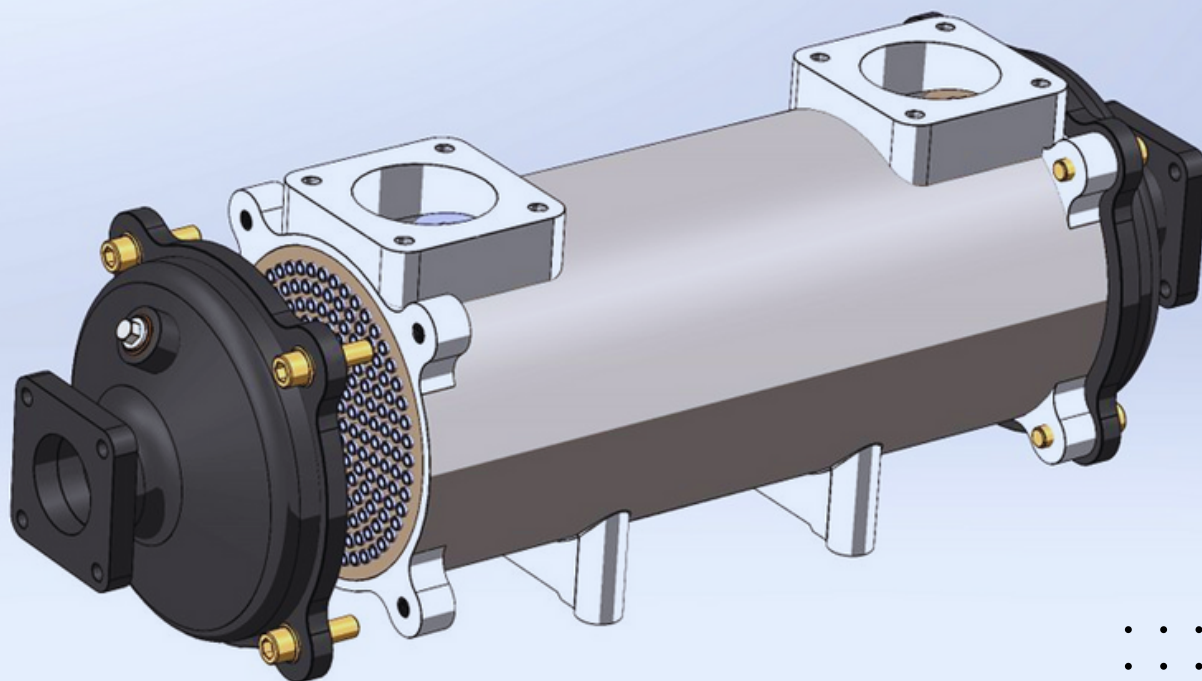

THIẾT BỊ GIA NHIỆT HỒ BƠI

Thông tin

Là bộ trao đổi nhiệt giữa nước Sơ cấp – Môi chất lạnh thường luân chuyển bên trong ruột cụm ống của bộ Gia nhiệt nước nóng (GNHB) với nước Thứ cấp – Môi chất nóng chạy bao quanh bề mặt ngoài cụm ống của bộ GNHB & được tăng áp bởi các bơm vận chuyển để đảm bảo hiệu suất của quá trình trao đổi nhiệt giữa 2 môi chất. Công tác nói trên nhằm mục tiêu duy trì nhiệt độ nước trong hồ bơi, căn hộ, villa... hoặc Bể bơi theo yêu cầu cụ thể của từng khách hàng ở từng khu vực địa lý.

(Thông thường khoảng 30 độ C đối với các hồ bơi dân dụng hiện nay).

MỘT SỐ MẪU GIA NHIỆT HỒ BƠI

THEO LƯU LƯỢNG

Kiểu loại	Công suất TĐN Range: 25-200	Lưu lượng nước Sơ cấp (Range)	Lưu lượng nước Thứ cấp (Range)	Kích thước cơ sở	Kết cấu bộ TĐN	Yêu cầu #	Kích cỡ Tubes
--	Kw	m ³ /giờ	m ³ /giờ	Dài x rộng x cao (mm)	--	++	mm
Nhiệt độ nước Sơ cấp đầu vào 55 - 60° C							
WDH TP-31_220	220	11	30	480x127x150		Nước T.C vào/ra: 40° C/45° C	Φax360
WDH TP-35_250	250	12	16	785x127x145		Nước T.C vào/ra: 35° C/42° C	Φbx665
WDH TP-15_65	65	5,5	15,6	570x89x105		Nước T.C vào/ra: 35° C/42° C	Φcx285

THEO THỂ TÍCH

Kiểu loại	Công suất TĐN Range: 25-200	Thể tích nước Sơ cấp trong bộ Gia nhiệt	Thể tích nước Thứ cấp trong bộ Gia nhiệt	Kích thước cơ sở	Kết cấu bộ TĐN	Yêu cầu	Kích cỡ Ống
--	Kw	L (Lít)	L (Lít)	Dài x rộng x cao (mm)	--	++	mm
Nhiệt độ nước Sơ cấp đầu vào 65 - 85° C							
WDH TP-8_25	25	0,33	0,19	370x89x105		Nước S.C vào 60° C	Φdx105
WDH TP-10_35	35	0,72	0,32	500x89x105		Nước S.C vào 60° C	Φcx245
WDH TP-10_50	50	0,74	0,35	520x89x105		Nước S.C vào 60° C	Φcx265



KẾT LÀM MÁT DẦU

Thông tin

Là các thiết bị dùng để trao đổi nhiệt giữa công chất nóng và công chất lạnh, như bầu sinh hàn dầu nhờn, sinh hàn nước, hâm dầu, bầu ngưng, dàn bay hơi giúp tận dụng các nguồn nhiệt khí xả của động cơ, tuabin, máy nén nhiệt để tăng hiệu suất khai thác thiết bị và nâng cao hiệu quả kinh tế.

Ứng dụng

Được ứng dụng rộng rãi trong các lĩnh vực công nghiệp hóa chất, công nghiệp lọc hóa dầu, công nghiệp điện, công nghiệp thực phẩm, công nghiệp ô tô và nhiều lĩnh vực công nghiệp nặng khác...

MỐT SỐ MẪU KẾT LÀM MÁT DẦU

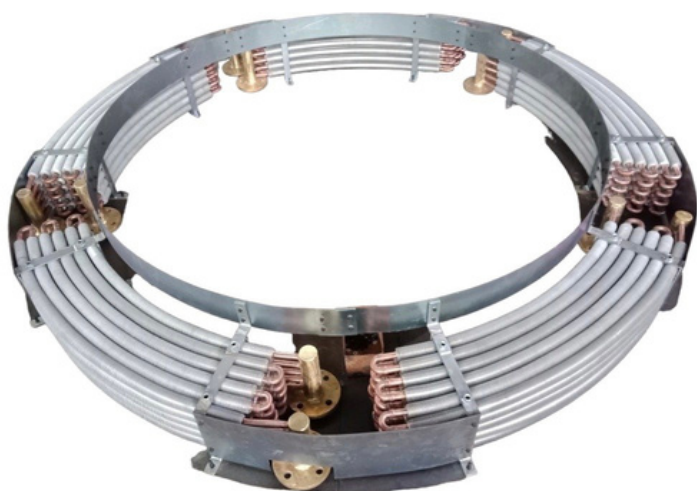

**Kết làm mát dầu
ổ hướng trên**



**Kết làm mát dầu
ổ hướng dưới**

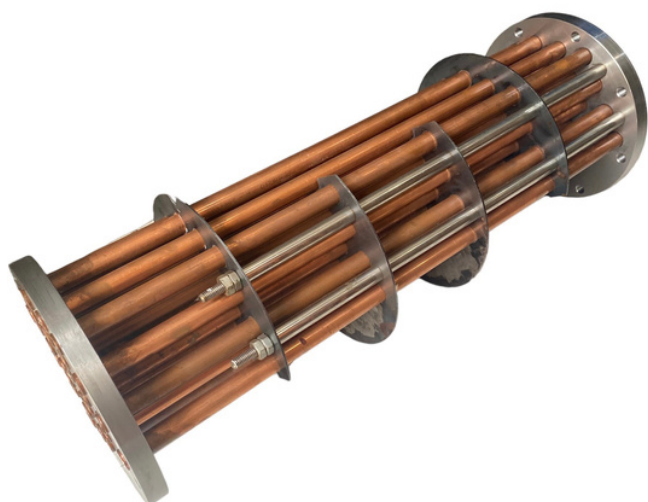

Kết làm mát dầu tuabin

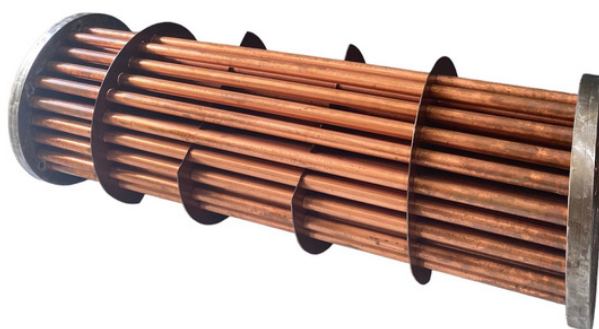

Kết làm mát dầu ổ trục

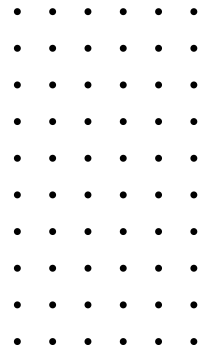

KÉT LÀM MÁT KHÔNG KHÍ

Thông tin

Là bộ trao đổi nhiệt thực hiện quá trình làm mát không khí nóng thông qua các cánh tản nhiệt nhôm có luồn ống nước lạnh chạy trong các cánh tản nhiệt này để nhận nhiệt lượng trao đổi theo Định luật truyền nhiệt theo phương trình Becnuly (Nhiệt lượng sẽ được truyền từ môi trường có nhiệt lượng cao sang môi trường có nhiệt lượng nước thấp).

Ứng dụng

Được ứng dụng trong các nhà xưởng công nghiệp, phòng thiết bị điện công nghiệp nơi có môi trường không khí có nhiệt độ cao cần được làm mát xuống nhiệt độ thích hợp cho hoạt động sản xuất kinh doanh.

MỘT SỐ HÌNH ẢNH LẮP ĐẶT THỰC TẾ KẾT LÀM MÁT KHÔNG KHÍ



THIẾT BỊ THỦY LỰC

I. CÀO, KÍCH THỦY LỰC FORTE

Cường Phát MTC là đại lí phân phối các sản phẩm kích thủy lực chính hãng FORTE

Xuất xứ: Taiwan



Kích thủy lực - Xi lanh - Vam - Công cụ dụng cụ

II. THIẾT BỊ THỦY LỰC- HIỆU PLARAD

Cường Phát MTC là đại lý phân phối máy móc, thiết bị chính hãng của Plarad

Xuất xứ: Đan Mạch

MÁY SIẾT Ê CU, BU LÔNG THỦY LỰC

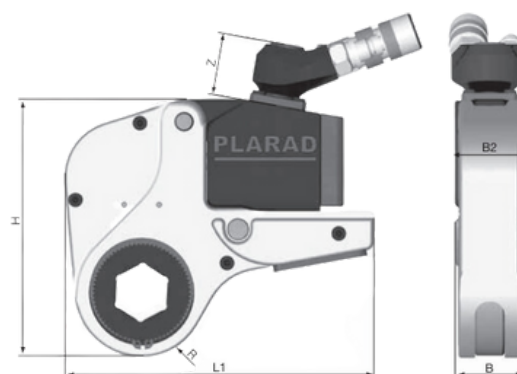

SÚNG VẶN BU LÔNG, VÍT... BẰNG PIN

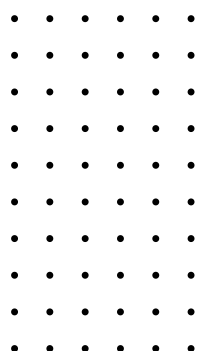

BƠM DẦU THỦY LỰC

Có sẵn cho các điện áp sau: AC 100V, 110V, 220V, 230V/ 3 AC 200V, 3AC 400V, 50/60Hz Điện áp khác theo yêu cầu



MÁY MÓC CƠ KHÍ

Trong bối cảnh ngày càng phát triển của ngành công nghiệp và sản xuất tại Việt Nam, việc sử dụng các thiết bị, máy móc cơ khí hiện đại là một phần không thể thiếu. Để đảm bảo hiệu suất sản xuất, chất lượng sản phẩm và tiết kiệm thời gian, nguồn lực, nhiều doanh nghiệp đã tìm kiếm những đối tác tin cậy trong việc cung cấp các thiết bị cơ khí.

Cường Phát MTC luôn đặt chất lượng sản phẩm lên hàng đầu. Chúng tôi không chỉ cung cấp các thiết bị cơ khí chất lượng cao mà còn đảm bảo chúng đáp ứng mọi yêu cầu kỹ thuật và an toàn. Chúng tôi cam kết đem đến sản phẩm chất lượng cao, dịch vụ hỗ trợ khách hàng xuất sắc, và đã xây dựng danh tiếng vững chắc trong ngành công nghiệp và sản xuất.

MỘT SỐ MÁY MÓC CƠ KHÍ TIÊU BIỂU

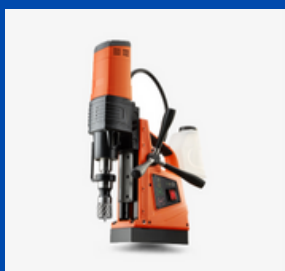

Máy khoan từ



Máy làm sạch ống



Máy bơm dầu



Máy doa lỗ



Máy bơm mỡ



Kìm kẹp bó ống

CÔNG CỤ DỤNG CỤ

Cường Phát MTC chuyên các công cụ dụng cụ cho các nhà xưởng, nhà máy công nghiệp phục vụ cho các hoạt động sản xuất. Với đội ngũ kinh nghiệm lâu năm về lĩnh vực cơ khí kỹ thuật, chúng tôi tư vấn và cung cấp sản phẩm đáp ứng mọi nhu cầu của khách hàng. Chất lượng luôn được đặt lên trên hàng đầu, chúng tôi muốn khách hàng được trải nghiệm dịch vụ, sản phẩm tại **Cường Phát MTC** được hài lòng nhất.

MỘT SỐ CÔNG CỤ DỤNG CỤ TIÊU BIỂU



Cờ lê ổ cắm kín



Bộ đầu khâu

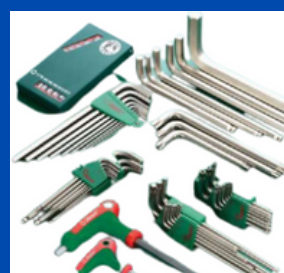

Lục năng



Tô vít



Búa, dao, cưa,...



Cờ lê vòng đóng

DỤNG CỤ CẮT GỌT KIM LOẠI



MÁY KHOAN ĐẾ TỪ - Hiệu: CHTOOLS

Mũi khoan từ hợp kim (CPTC)				
Mã hiệu	CPTC-3	CPTC-4	CPTC-5	CPTC-6
Đường kính d(mm)	Φ12-65	Φ12-65	Φ14-65	Φ14-65
Độ sâu cắt L(mm)	35	50	75	100
Mũi khoan từ thép gió (CPhC)				
Mã hiệu	CPTC-2	CPTC-4	CPTC-5	CPTC-6
Đường kính d(mm)	Φ12-65	Φ12-65	Φ18-65	Φ18-65
Độ sâu cắt L(mm)	25	50	75	100



MŨI KHOAN, MŨI TARO CÁC LOẠI – HIỆU: DORMER

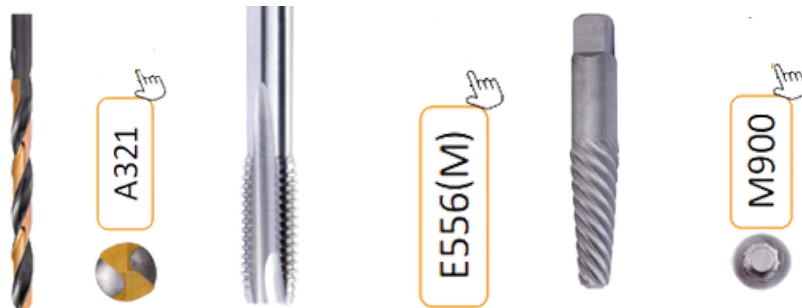

MŨI DAO PHAY, DAO TIỆN, DAO ROA CÁC LOẠI – HIỆU: PRAMET



- Chia khe và tạo rãnh hiệu quả
- Kích thước chuỗi: 20 x 20, 25 x 25 mm
- Phạm vi chèn: GL2 – GL6

- Dùng cho máy đầu trượt
- Kích thước chuỗi: 12x12, 16x16 mm
- Phạm vi chèn: GL2 – GL6

NHÓM VẬT TƯ TIÊU HAO

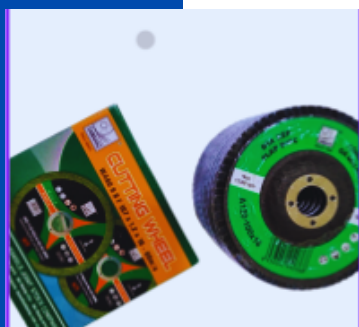
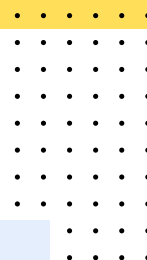

NHÓM 1: Đá mài, đá cắt, đá chà nhám...



NHÓM 2: Giấy nhám cuộn/ nhám đĩa/ vải đánh bóng ...



NHÓM 3: Bu lông, vít rên các loại ...



NHÓM 4: Vòng phanh trực, vòng phanh lỗ...



NHÓM 5: Màng van



NHÓM 3: Lò xo



CƯỜNG PHÁT

CÔNG TY TNHH THƯƠNG MẠI CƠ KHÍ CƯỜNG PHÁT

THÔNG TIN LIÊN HỆ

- 📍 Địa chỉ VPGD: Số 109 lô L10K5–Khu chung cư Hoàng Huy, Xã An Đồng, Huyện An Dương, TP Hải Phòng
- ☎ Hotline: 0971.858.017
- 🗨 Wechat: 0981.44.91.92
- ✉ Gmail: info@cuongphatmtc.com/
cuongphatmtc@gmail.com
- 🌐 Website: cuongphatmtc.com

ĐỐI TÁC CỦA CHÚNG TÔI

